

Spring vise l'international

Spring fête ses 25 ans. Plus que l'âge de raison pour une PME qui compte aujourd'hui 110 salariés et réalise un chiffre d'affaires de 14 millions d'euros. Il faut dire que l'entreprise dirigée actuellement par Gilles Battier présente un profil atypique.

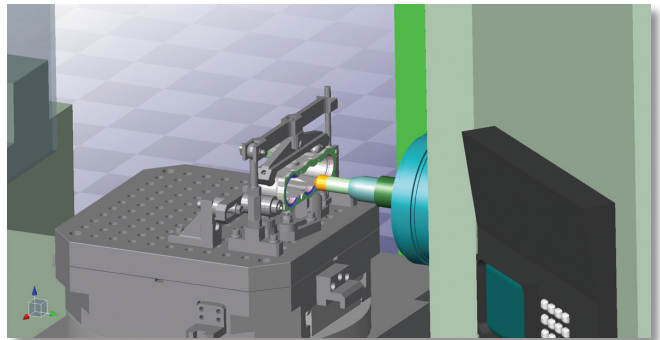

NCSimul est l'un des outils de la gamme Atelier Numérique pour vérifier les trajectoires d'outils.

A l'origine prestataire de services pour les produits de feu Computervision, Spring s'est progressivement ouvert aux autres éditeurs du marché. Elle offre aujourd'hui ses services d'intégrateur autour des solutions PLM de Dassault Systèmes, SAP, Siemens PLM Software ou

de CFAO est dévolue à son entité spécialisée CADécole. Celle-ci assure chaque année la formation de 2000 stagiaires.

Intégrateur PLM et formation ne sont pas les seules casquettes de l'entreprise. Depuis une dizaine d'années, Spring a développé une offre complète de FAO : l'Atelier Numérique. Celle-ci regroupe plusieurs modules qui répondent à la conception des parcours d'usinage et à leur simulation, à la gestion des outils coupants, à la capitalisation des conditions de coupe, enfin à la gestion des documents méthode. Elle complète ce portfolio des services indispensables que sont le développement des post-processeurs machine, la formation au métier de la coupe, le conseil en maîtrise d'usinage et l'assistance méthodologique FAO. Son savoir-faire en matière d'usinage vient d'ailleurs d'être reconnu puisque Spring participe à deux projets distincts au sein des pôles de compétitivité : Systém@

tic, sur le thème de l'Usine Numérique et Arve Industrie autour des conditions de coupe en décolletage. Très actif dans le domaine de la R&D, Spring poursuit sur sa lancée et fait partie de Manunet, un projet de coordination du « manufacturing » réunissant 24 régions d'Europe.

La technologie n'est pas tout. Pour Gilles Battier : « nous couvrons la France avec des bureaux à Paris, Lyon, Nancy, Nantes et Toulouse, mais notre développement passe obligatoirement par l'international. C'est pourquoi en 2005 nous avons racheté la société suisse S-CFAO, puis pris une participation au capital de ESC GmbH, distributeur de produits FAO. Nous sommes également à l'œuvre pour développer un réseau de partenaires à travers l'Europe et les autres continents. Nos solutions Atelier Numérique sont par exemple distribuées en Amérique du Nord grâce à un accord passé avec la société BRT-Solutions.

Et nous comptons aller plus loin, notamment en Asie, puisque nous avons embauché un Directeur des Affaires Internationales. » Et l'export semble réussir à la PME puisque le chiffre d'affaires sur l'Allemagne devrait passer de 1 million d'euros en 2007 à 1,5 million en 2008, année de la reprise complète du partenaire local...

Les ingrédients du succès de Spring donc : avoir les bons logiciels, une expérience terrain de l'intégration et un réseau de commercialisation adéquate. Rajouter une pincée de savoir-faire avec Quickstart, une démarche rapide pour la mise en œuvre de solutions PLM telles qu'Enovia/VPM, SAP/PLM, Pro/Intralink, PDM/Link, SmarTeam, etc. Fondée sur l'expérience des utilisateurs, un paramétrage standard des outils, et une approche par projet pilote, cette méthodologie développée par Spring a pour objectif de démocratiser la démarche PLM auprès des PME. ■



Gilles Battier : « Notre développement passe désormais par une croissance vers l'international. »

PTC. Elle distribue également Pro/Engineer de PTC, ainsi que les outils Adobe Acrobat 3D et ceux de l'éditeur TDCi destinés au contrôle qualité. Activité complémentaire, la formation aux outils